

AC OR TUBO GR

Junta tórica, TUBO climatización

Características

Construcción	Anillo de obturación
apto para	para los agentes refrigerantes siguientes R134a R404a
Temperatura min.	-40 °C
Temperatura max.	150 °C
Material	Cloropreno (neopreno)

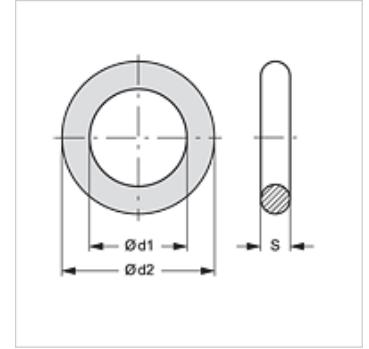

Artículo

Denominación	Ø d1 (mm)	Ø d2 (mm)	S (mm)
AC OR TUBO 08 GR	7,6	11,16	1,78
AC OR TUBO 10 GR	10,8	14,36	1,78
AC OR TUBO 13 GR	14,0	17,56	1,78
AC OR TUBO 16 GR	17,2	20,76	1,78

es accesorio para los siguientes productos

ACN AO	Racor de Clip AC, conexión de tubo
ACN AO 45	Racor de Clip AC, cabezal de obturación SAE; ángulo de 45°
ACN AO 45 BN	Racor Clip AC, con. tubo con válv. llenado baja presión, ángulo de 45°
ACN AO 90	Racor de Clip AC, cabezal de obturación SAE; ángulo de 90°
ACN AO 90 BHL	Racor Clip AC, con. tubo con válv. llenado alta presión, ángulo de 90°
ACN AO 90 BNL	Racor Clip AC, con. tubo con válv. llenado baja presión, ángulo de 90°
ACN AO BH	Racor de Clip AC, conexión de tubo con válvula de llenado alta presión
ACN AO BN	Racor Clip AC, conexión tubo con válvula llenado baja presión
ACN DF	Racor de Clip AC para brida compresor DENSO
ACN DF 90	Racor de Clip AC para brida compresor DENSO, ángulo de 90°
ACN FO	Racor de Clip AC, para montaje de brida
ACN FO 45	Racor de Clip AC, para montaje de brida; ángulo de 45°
ACN FO 90	Racor de Clip AC, para montaje de brida; ángulo de 90°
ACN FO MF	Racor de Clip AC, conexión de tubo con brida
ACN FO MF 45	Racor de Clip AC, conexión de tubo con brida; ángulo de 45°
ACN FO MF 90	Racor de Clip AC, conexión de tubo con brida; ángulo de 90°