

## Características

**Utilización** para bomba de engranajes estándar europea BG3

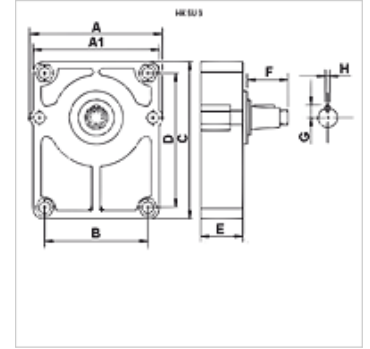

## Descripción

El cojinete adicional se inserta en las bombas de engranajes que p. ej. se impulsan por cadenas o correas trapecoidales y por esto están expuestas a una gran carga radial.

Para la unión entre bomba y cojinete adicional se necesita un cubo de acoplamiento adecuado. (pedir expresamente)

Para el engrase se recomienda grasa lt. DIN 51502

Conexión solo para bomba estándar europea.

## Artículo

Denominación	para bomba	A (mm)	A1 (mm)	B (mm)	C (mm)	D (mm)	E (mm)	F (mm)	G (mm)	H (mm)	Cubo	Eje	Peso (kg)
<b>HK SU 3 C</b>	BG 3 estándar en Europa	124,5	120,0	98,2	150	128	52	48,0	12,0	8	HK BF 3	cilíndrico Ø 24	2,20
<b>HK SU 3 D</b>	BG 3 estándar en Europa	124,5	120,0	98,2	150	128	52	43,0	12,0	4	HK BF 3	eje cónico 1:8	2,20

Cubo = requerido cubo de acoplamiento - BG2 / BG3 - bomba europea estándar

## Accesorios

**HK BF** Coupling hub