

## Omadused

<b>Tüüp</b>	Kolvitihend
<b>Töörõhk</b>	kuni 500 baari
<b>Libisemiskiirus max.</b>	0,5 m/s
<b>Temperatuur min.</b>	-30 °C
<b>Temperatuur max.</b>	110 °C
<b>Vahendid</b>	Mineraalõlid Vesiemulsioonid
<b>Montaaž</b>	üheosalistel kolvidel
<b>Materjal</b>	(1) Juhtrõngas: atsetaalvaik (2) Tihend: tugevdatud koega NBR
<b>Rakendus</b>	Hüdraulika

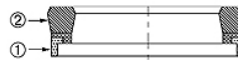

Toleranz / Tolerance							
D	d	L	R	P	G	Q	E
H11	±0,08	±0,2	±0,05	±0,1	±0,1	±0,08	±0,1

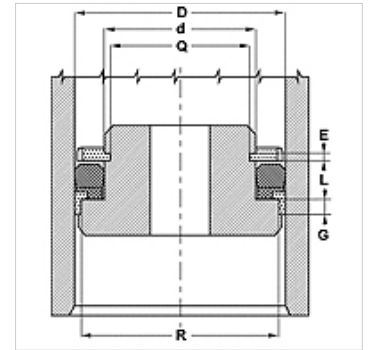

## Kirjeldus

Vajab vähe ruumi  
suur ekstrudeerimistakistus

## Tellimisinfo

Eriliste töötingimuste korral (vedelik, temperatuur, rõhk jne) pöörduge palun meie poole.  
Muud töömaterjalid võimalikud: FPM.

## Artikkel

Märgistus	D (mm)	d (mm)	L (mm)	G (mm)	R (mm)
<b>B 393 314-NWO</b>	100,0	80,00	14,5	6,35	94,15
<b>B 411 334-NWO</b>	104,5	85,00	13,0	6,35	98,90
<b>B 472 393-NWO</b>	120,0	100,00	14,5	6,35	114,10