

## Omadused

Tüüp	Varda soonrõngas
Töörõhk	kuni 120 baari
Libisemiskiirus max.	0,5 m/s
Rakendamine	Toll
Temperatuur min.	-30 °C
Temperatuur max.	100 °C
Vahendid	Mineraalõlid Vesi-õhk
Montaaž	suletud soontes A avatud soontes B
Materjal	90° Shore A NBR
Rakendus	Hüdraulika + pneumaatika

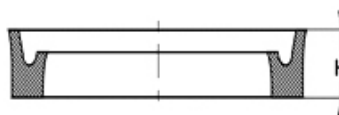

Toleranz / Tolerance		
d	D	L
H8 / f7	H9	+0,5 0

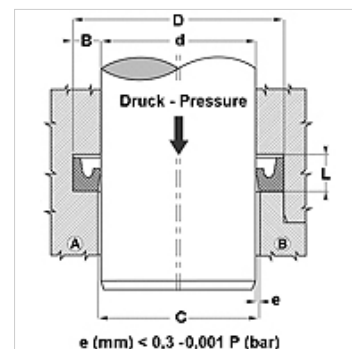

## Kirjeldus

vähese friktsiooniga tihend.  
Lihtne lahendus.

## Tellimisinfo

Muud mõõdud soovi korral  
Lühikese etteatamisajaga suudame valmistada tihendeid läbimõõduga 20–510 mm.

## Artikkel

Märgistus	d (mm)	D (mm)	L (mm)	H (mm)
DDI 18	4,76	11,11	5,5	3,96
DDI 31	7,93	14,28	5,5	3,96
DDI 37	9,52	16,50	5,5	3,96
DDI 50	12,70	21,00	7,0	5,10
DDI 62	15,87	22,22	6,0	4,76
DDI 68	17,46	23,81	6,0	4,60
DDI 75	19,05	25,40	6,0	4,76
DDI 81	20,63	28,58	6,0	4,76
DDI 87	22,22	31,75	6,0	4,76
DDI 100	25,40	38,10	8,0	6,35
DDI 106	26,99	36,51	8,0	6,35
DDI 125	31,75	44,45	8,0	6,35
DDI 137	34,93	50,80	9,5	7,93
DDI 150	38,10	50,80	11,0	9,52
DDI 156	39,69	55,96	11,0	9,52
DDI 162	41,28	50,80	7,0	5,50
DDI 175	44,45	57,15	9,5	7,93
DDI 187	47,63	63,50	11,0	9,52
DDI 212	53,98	69,85	11,0	9,52
DDI 237	60,33	76,20	9,5	7,93
DDI 325	82,55	95,25	9,5	7,93
DDI 350	88,90	101,60	11,0	9,52