

# HK TA B

Paagiõhutus- ja täitefilter

**HANSA FLEX**

## Omadused

**Rakendamine** flantsikinnitus paagi küljes, täitesõelaga

**Materjal** Kroomitud teras, korgist tihend

**Õhukogus** HK TA 46 B: maks 150 l/min – 3 µm filtri jaoks  
HK TA 46 B: maks 200 l/min – 10 µm filtri jaoks  
HK TA 80 B: maks 450 l/min – 3 µm filtri jaoks  
HK TA 80 B: maks 550 l/min – 10 µm filtri jaoks

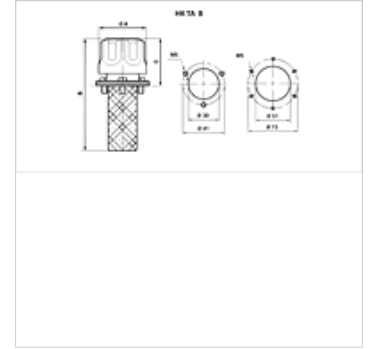

## Tellimisinfo

on võimalik tellida: täiteotsik sulgemis- ja/või vasturõhuklapiga, teised suurused ja ehitustüübid

## Artikkel

Märgistus	Filtri peensus (µm)	Õhukogus (L/min)	A (mm)	B (mm)	Paigaldus	C (mm)	Auk (mm)	Paagi puurimine	Kaal (kg)
HK TA 46 B 03	3	150	46	111	3 x M5	48	41	30 mm	0,10
HK TA 46 B 10	10	-	46	111	3 x M5	48	41	30 mm	0,10
HK TA 80 B 03 1	3	-	80	134	6 x M5	56	73	51 mm	0,28
HK TA 80 B 10 1	10	-	80	134	6 x M5	56	73	51 mm	0,28
HK TA 80 B 03 2	3	-	80	204	6 x M5	56	73	51 mm	0,32
HK TA 80 B 10 2	10	-	80	204	6 x M5	56	73	51 mm	0,32