

HK DI 20

Käsivabastusega ohutus- ja lukustustakisti

HANSA FLEX

Omadused

Tüüp	Ohutusventiil
Töörõhk	maks 400 baari
Lisatunnus	TÜV-i loaga
Materjal	Seal: VITON

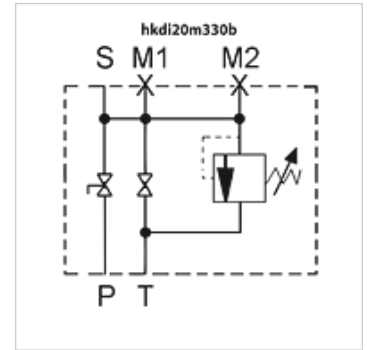

Vihje

Ohutusventiil on tugevalt paigaldatud, vastava mahuti juurde määramisel jälgige maksimaalrõhku!

Kirjeldus

The Safety Unit serves as a device for the protection, shut off and discharge of hydro accumulators. It is designed according to PED 2014/68/EU, article 3 paragraph 3, manufactured and considered to the European safety regulations for the operation of hydraulic accumulators. The discharge of the accumulator is manually by a ball valve or a relief valve.

Vedelike viskoossus peab jääma järgmiste piiride vahele:

min 10 mm²/s, max 380 mm²/s

Tellimisinfo

Tähelepanu! Tellige vastavate salvestite jaoks adapterid eraldi.

Artikkel

Märgistus	p max. (bar)	M1	M2	P	S	T	Kaal (kg)
HK DI 20 M 330 B	330	1/2"	1/4"	1"	Salvesti ühendus M 33x2	3/4"	6,8

pmax: ohutusventiil on tugevalt paigaldatud, – vastava mahuti juurde määramisel jälgige maksimaalrõhku!

Lisatarvikud

HK AS	Ohutus- ja lukustustakisti turvaadapter
HK MSM	Membraanmahuti C vastumutter