

TW-TG MG

Paakauto armatuur, messingist

HANSA FLEX

Omadused

Rakendusvaldkond	Paakautod
Ühendus 1	Voolikühendus
Ühendus 2	BSP-väliskeere, silindriline
Tüüp	koos turvasidemega
Tavaline	DIN EN 14 420-5
Materjal	Messing

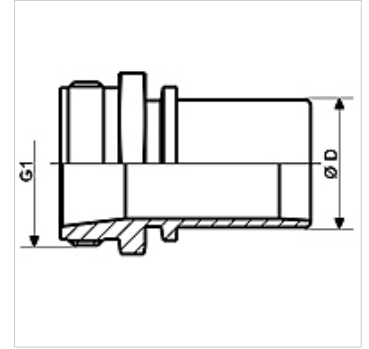

Artikkel

Märgistus	DN*	Ø D (mm)	G1	maksimaalne tööõhk (bar)
TW-TG 12 13 MG	13	13,4	G 1/2" -14	16
TW-TG 34 19 MG	19	19,4	G 3/4" -14	16
TW-TG 10 19 MG	19	19,4	G 1" -11	16
TW-TG 10 25 MG	25	25,4	G 1" -11	16
TW-TG 114 32 MG	31	32,4	G 1.1/4" -11	16
TW-TG 112 35 MG	35	35,0	G 1.1/2" -11	16
TW-TG 112 38 MG	38	38,4	G 1.1/2" -11	16
TW-TG 20 38 MG	38	38,4	G 2" -11	16
TW-TG 20 50 MG	50	50,4	G 2" -11	16
TW-TG 212 63 MG	63	63,4	G 2.1/2" -11	16
TW-TG 30 75 MG	75	75,4	G 3" -11	16
TW-TG 30 80 MG	80	80,4	G 3" -11	16
TW-TG 40 100 MG	100	100,4	G 4" -11	16

DN = nimiläbimõõt, nimilaius

Toote variandid

TW-TG VA Paakauto armatuur, roostevaba teras, Roostevaba teras

Lisatarvikud

KS AL Klambriarmatuur, alumiinium
KS FIX AL Tihvtidega kinnitamiseks mõeldud klemmarmatuur, alumiiniumist

on järgnevate toodete lisatarvikud

TW Paakauto voolik
TW OW Paakauto voolik ilma spiraalita