

TW-TG VA

Paakauto armatuur, roostevaba teras

HANSA FLEX

Omadused

Rakendusvaldkond	Paakautod
Ühendus 1	Voolikühendus
Ühendus 2	BSP-väliskeere, silindriline
Tüüp	koos turvasidemega
Tavaline	DIN EN 14 420-5
Materjal	Roostevaba teras

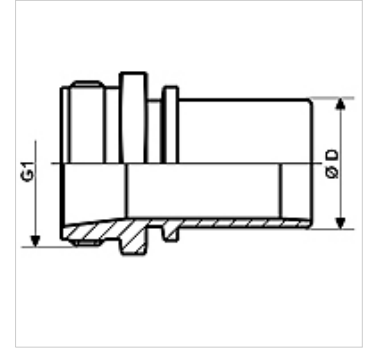

Artikkel

Märgistus	DN*	Ø D (mm)	G1	maksimaalne tööõhk (bar)
TW-TG 12 13 VA	13	13,4	G 1/2" -14	16
TW-TG 34 19 VA	19	19,4	G 3/4" -14	16
TW-TG 10 25 VA	25	25,4	G 1" -11	16
TW-TG 114 32 VA	31	32,4	G 1.1/4" -11	16
TW-TG 112 38 VA	38	38,4	G 1.1/2" -11	16
TW-TG 20 50 VA	50	50,4	G 2" -11	16
TW-TG 212 63 VA	63	63,4	G 2.1/2" -11	16
TW-TG 30 63 VA	63	63,4	G 3" -11	16
TW-TG 30 75 VA	75	75,4	G 3" -11	16
TW-TG 30 80 VA	80	80,4	G 3" -11	16
TW-TG 40 100 VA	100	100,4	G 4" -11	16

DN = nimiläbimõõt, nimilaius

Toote variandid

TW-TG MG Paakauto armatuur, messingist, Messing

Lisatarvikud

KS AL Klambriarmatuur, alumiinium
KS FIX AL Tihvtidega kinnitamiseks mõeldud klemmarmatuur, alumiiniumist

on järgnevate toodete lisatarvikud

TW Paakauto voolik
TW OW Paakauto voolik ilma spiraalita