

TW-TUEG MG

Paakauto armatuur, messingist

HANSA FLEX

Omadused

Rakendusvaldkond	Paakautod
Ühendus 1	Voolikühendus
Ühendus 2	BSP-mutrikeere
Tihenditüüp 2	lametihend
Tüüp	koos turvasidemega
Tavaline	DIN EN 14 420-5
Komplektis	koos PUR-lametihendiga
Materjal	Messing

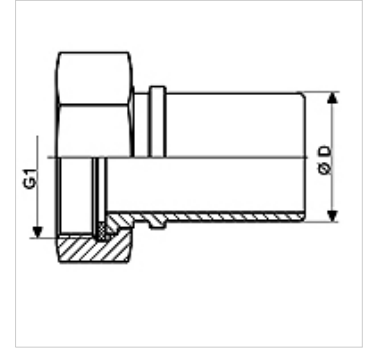

Artikkel

Märgistus	DN*	Ø D (mm)	G1	maksimaalne töö rõhk (bar)
TW-TUEG 12 13 MG	13	13,4	G 1/2" -14	16
TW-TUEG 34 19 MG	19	19,4	G 3/4" -14	16
TW-TUEG 10 25 MG	25	25,4	G 1" -11	16
TW-TUEG 114 32 MG	32	32,4	G 1.1/4" -11	16
TW-TUEG 112 35 MG	35	35,0	G 1,1/2"	16
TW-TUEG 112 38 MG	38	38,4	G 1,1/2"	16
TW-TUEG 20 38 MG	38	38,4	G 2" -11	16
TW-TUEG 20 50 MG	50	50,4	G 2" -11	16
TW-TUEG 212 63 MG	63	63,4	G 2.1/2" -11	16
TW-TUEG 30 75 MG	75	75,4	G 3" -11	16
TW-TUEG 40 100 MG	100	100,4	G 4" -11	16

DN = nimiläbimõõt, nimilaius

Toote variandid

TW-TUEG VA Paakauto armatuur, roostevaba teras, Roostevaba teras

Lisatarvikud

KS AL	Klambriarmatuur, alumiinium
KS FIX AL	Tihvtidega kinnitamiseks mõeldud klemmarmatuur, alumiiniumist

on järgnevate toodete lisatarvikud

TW	Paakauto voolik
TW OW	Paakauto voolik ilma spiraalita