

TW-TUE MG

Paakauto armatuur, messingist

HANSA FLEX

Omadused

Rakendusvaldkond	Paakautod
Ühendus 1	Voolikühendus
Ühendus 2	BSP-mutrikeere
Tihenditüüp 2	lametihend
Tüüp	koos turvasidemega
Tavaline	DIN EN 14 420-5
Komplektis	koos PUR-lametihendiga
Materjal	Messing

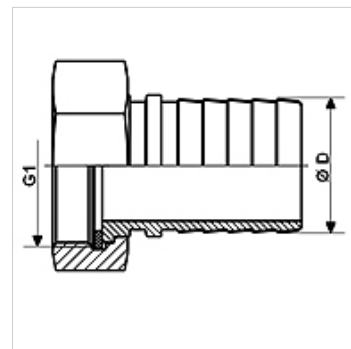

Artikkel

Märgistus	DN*	Ø D (mm)	G1	maksimaalne tööõhk (bar)
TW-TUE 12 13 MG	13	13,4	G 1/2" -14	16
TW-TUE 34 19 MG	19	19,4	G 3/4" -14	16
TW-TUE 10 25 MG	25	25,4	G 1" -11	16
TW-TUE 114 32 MG	32	32,4	G 1.1/4" -11	16
TW-TUE 112 38 MG	35	38,4	G 1,1/2"	16
TW-TUE 20 50 MG	50	50,4	G 2" -11	16
TW-TUE 212 63 MG	63	60,4	G 2.1/2" -11	16
TW-TUE 30 75 MG	75	75,4	G 3" -11	16
TW-TUE 40 100 MG	100	100,4	G 4" -11	16

DN = nimiläbimõõt, nimilaius

Lisatarvikud

KS AL	Klambriarmatuur, alumiinium
KS FIX AL	Tihvtidega kinnitamiseks mõeldud klemmarmatuur, alumiiniumist

on järgnevate toodete lisatarvikud

TW	Paakauto voolik
TW OW	Paakauto voolik ilma spiraalita