

# W45 AJ

Corps, coude 45°

**HANSA FLEX**

## Caractéristiques

Raccord 1	Filetage femelle UN/UNF
Étanchéité 1	Cône intérieur 74°
Raccord 2	filetage femelle UN/UNF
Étanchéité 2	Cône intérieur 74°
Construction	Corps
Conception	Coude 45°
Matériau	Acier
Traitement de surface	revêtement galvanisé

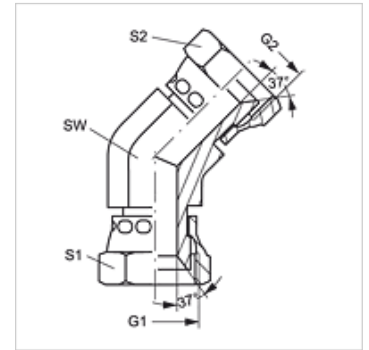

## Article

Désignation	G1 + G2	S2	S1
W45 AJ 04	7/16" -20 UNF	17	17
W45 AJ 05	1/2" -20 UNF	17	17
W45 AJ 06	9/16" -18 UNF	19	19
W45 AJ 08	3/4" -16 UNF	24	24
W45 AJ 10	7/8" -14 UNF	27	27
W45 AJ 12	1 1/16" -12 UN	32	32
W45 AJ 16	1 5/16" -12 UN	41	41

SW, S1, S2 = largeur de clé