

W90 AJ

Corps, coude 90°

Caractéristiques

Raccord 1	Filetage femelle UN/UNF
Étanchéité 1	Cône intérieur 74°
Raccord 2	filetage femelle UN/UNF
Étanchéité 2	Cône intérieur 74°
Construction	Corps
Conception	Coude 90°
Matériau	Acier
Traitement de surface	revêtement galvanisé

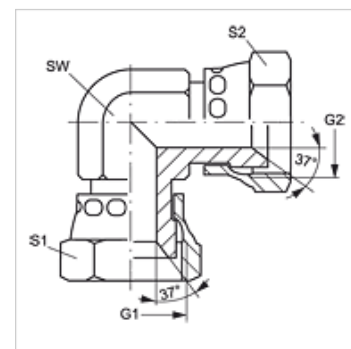

Article

Désignation	G1 + G2	SW (mm)	S1 + S2 (mm)
W90 AJ 04	7/16" -20 UNF	12	17
W90 AJ 05	1/2" -20 UNF	13	17
W90 AJ 06	9/16" -18 UNF	14	19
W90 AJ 08	3/4" -16 UNF	19	24
W90 AJ 10	7/8" -14 UNF	24	27
W90 AJ 12	1 1/16" -12 UN	24	32
W90 AJ 16	1 5/16" -12 UN	33	41

SW, S1, S2 = largeur de clé