

DRV 1700

Vanne d'étranglement de retenue DVR 1700

HANSA FLEX

Caractéristiques

Fourniture avec contre-écrou

Médiums Huile minérale

Pression de service maxi 210 bar

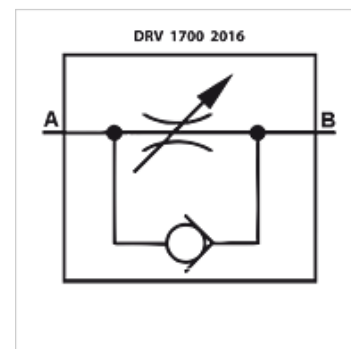

Remarque

Ces clapets doivent être ajustés en fonction de l'utilisation prévue

Article

Désignation	Débit max. (L/min)	G1	A (mm)	B (mm)	C (mm)	Poids (kg)
DRV 1700-1/4	15	G 1/4" -19	56	60	17	0,15
DRV 1700-3/8	30	G 3/8" -19	65	73	22	0,28
DRV 1700-1/2	50	G 1/2" -14	87	85	27	0,52