

Caractéristiques

| | |
|-------------------|------------------------------|
| Plage de pression | 3000 psi |
| Norme | SAE J 518 C ISO 6162 |
| Conception | droit |
| Construction | rouleau à souder SAE |
| Fourniture | goujon de soudage uniquement |
| Matériau | S355J2G3 (ST52.3) |

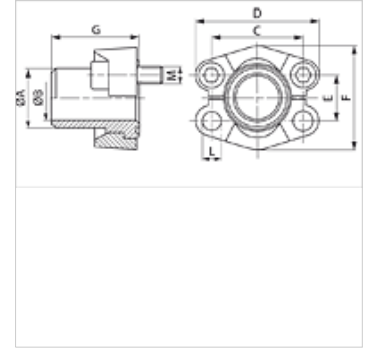
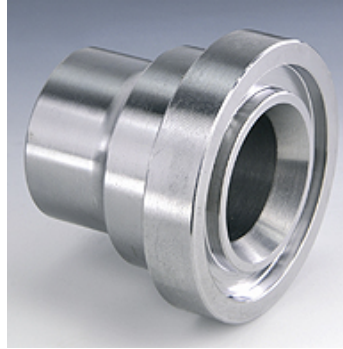

Remarque

La pression de service maximum est indiquée sur la bride. La pression de service réelle est déterminée par le tube (épaisseur de paroi) et par la qualité du tube.

Les vis recommandées sont indiquées dans les colonnes M (métr) ou M (unc).

Article

| Désignation | PB 10.9 (bar) | Gabarit | Tube | A (mm) | Ø B (mm) | C (mm) | D (mm) | E (mm) | F (mm) | G (mm) | L (mm) | M (métrique) | M (unc) |
|----------------|------------------|---------|-------------|-----------|-------------|-----------|-----------|-----------|-----------|-----------|-----------|--------------|----------------|
| SFS 3001 S 16 | 350 | 1/2" | 16 x 2 | 16,0 | 12,0 | 38,1 | 54 | 17,5 | 45,6 | 41 | 8,5 | M 8 x 30 | 5/16" x 1.1/4" |
| SFS 3001-21.3 | 350 | 1/2" | 21,3 x 4,7 | 22,0 | 15,5 | 38,1 | 54 | 17,5 | 45,6 | 41 | 8,5 | M 8 x 30 | 5/16" x 1.1/4" |
| SFS 3002-25 | 350 | 3/4" | 25 x 3 | 27,0 | 18,9 | 47,6 | 65 | 22,2 | 51,8 | 50 | 10,5 | M 10 x 30 | 3/8" x 1.1/4" |
| SFS 3002-26.9 | 350 | 3/4" | 26,9 x 3,9 | 27,0 | 18,9 | 47,6 | 65 | 22,2 | 51,8 | 50 | 10,5 | M 10 x 30 | 3/8" x 1.1/4" |
| SFS 3003-28 | 315 | 1" | 28 x 3 | 28,0 | 22,0 | 52,4 | 70 | 26,2 | 58,4 | 50 | 10,5 | M 10 x 35 | 3/8" x 1.1/4" |
| SFS 3003-30 | 315 | 1" | 30 x 4 | 30,0 | 22,0 | 52,4 | 70 | 26,2 | 58,4 | 50 | 10,5 | M 10 x 35 | 3/8" x 1.1/4" |
| SFS 3003-33.7 | 315 | 1" | 33,7 x 4,5 | 35,0 | 24,7 | 52,4 | 70 | 26,2 | 58,4 | 50 | 10,5 | M 10 x 35 | 3/8" x 1.1/4" |
| SFS 3003-38 | 315 | 1" | 38 x 5 | 38,0 | 28,0 | 52,4 | 70 | 26,2 | 58,4 | 50 | 10,5 | M 10 x 35 | 3/8" x 1.1/4" |
| SFS 3004-38 | 250 | 1.1/4" | 38 x 5 | 38,0 | 28,0 | 58,7 | 79 | 30,2 | 72,6 | 55 | *1 | *2 | 7/16" x 1.1/2" |
| SFS 3004-42.4 | 250 | 1.1/4" | 42,4 x 6,3 | 43,0 | 29,7 | 58,7 | 79 | 30,2 | 72,6 | 55 | *1 | *2 | 7/16" x 1.1/2" |
| SFS 3005-38 | 200 | 1.1/2" | 38 x 4 | 38,0 | 30,0 | 69,9 | 94 | 35,7 | 82,2 | 57 | 13,5 | M 12 x 35 | 1/2" x 1.1/2" |
| SFS 3005-42 | 200 | 1.1/2" | 42 x 5 | 42,0 | 32,0 | 69,9 | 94 | 35,7 | 82,2 | 57 | 13,5 | M 12 x 35 | 1/2" x 1.1/2" |
| SFS 3005-45 | 200 | 1.1/2" | 45 x 5 | 45,0 | 35,0 | 69,9 | 94 | 35,7 | 82,2 | 57 | 13,5 | M 12 x 35 | 1/2" x 1.1/2" |
| SFS 3005-48.3 | 200 | 1.1/2" | 48,3 x 7,1 | 49,0 | 34,0 | 69,9 | 94 | 35,7 | 82,2 | 57 | 13,5 | M 12 x 35 | 1/2" x 1.1/2" |
| SFS 3006-55 | 200 | 2" | 55 x 5 | 55,0 | 45,0 | 77,8 | 102 | 42,9 | 96,4 | 57 | 13,5 | M 12 x 35 | 1/2" x 1.1/2" |
| SFS 3006-60.3 | 200 | 2" | 60,3 x 8 | 60,3 | 44,0 | 77,8 | 102 | 42,9 | 96,4 | 57 | 13,5 | M 12 x 35 | 1/2" x 1.1/2" |
| SFS 3007-65 | 160 | 2.1/2" | 65 x 6 | 65,0 | 53,0 | 88,9 | 114 | 50,8 | 108,2 | 58 | 13,5 | M 12 x 40 | 1/2" x 1.3/4" |
| SFS 3007-70 | 160 | 2.1/2" | 70 x 7,5 | 70,0 | 55,0 | 88,9 | 114 | 50,8 | 108,2 | 58 | 13,5 | M 12 x 40 | 1/2" x 1.3/4" |
| SFS 3007-76.1 | 160 | 2.1/2" | 76,1 x 7,1 | 74,0 | 62,0 | 88,9 | 114 | 50,8 | 108,2 | 58 | 13,5 | M 12 x 40 | 1/2" x 1.3/4" |
| SFS 3008-80 | 138 | 3" | 80 x 6 | 80,0 | 68,0 | 106,4 | 135 | 61,9 | 130,6 | 60 | 16,7 | M 16 x 45 | 5/8" x 2" |
| SFS 3008-88.9 | 138 | 3" | 88,9 x 8 | 90,0 | 73,0 | 106,4 | 135 | 61,9 | 130,6 | 60 | 16,7 | M 16 x 45 | 5/8" x 2" |
| SFS 3009-100 | 35 | 3.1/2" | 100 x 6 | 100,0 | 88,0 | 120,7 | 152 | 69,9 | 139,0 | 60 | 17,0 | M 16 x 45 | 5/8" x 2" |
| SFS 3009-88.9 | 35 | 3.1/2" | 88,9 x 8 | 90,0 | 73,0 | 120,7 | 152 | 69,9 | 139,0 | 60 | 17,0 | M 16 x 45 | 5/8" x 2" |
| SFS 3010-110 | 35 | 4" | 110 x 6 | 110,0 | 98,0 | 130,2 | 162 | 77,8 | 152,0 | 60 | 17,0 | M 16 x 50 | 5/8" x 2" |
| SFS 3010-114.3 | 35 | 4" | 114,3 x 8,8 | 115,0 | 96,7 | 130,2 | 162 | 77,8 | 152,0 | 60 | 17,0 | M 16 x 50 | 5/8" x 2" |
| SFS 3011-133 | 35 | 5" | 133 x 6,5 | 133,0 | 120,0 | 152,4 | 184 | 92,1 | 180,0 | 60 | 17,0 | M 16 x 50 | 5/8" x 2" |
| SFS 3011-139.7 | 35 | 5" | 139,7 x 10 | 140,0 | 120,0 | 152,4 | 184 | 92,1 | 180,0 | 60 | 17,0 | M 16 x 50 | 5/8" x 2" |

PN = Pression nominale PB = Pression de service max.

*1) = au choix 10,5 ou 12,5 - *2) = au choix M 10 x 30 ou M 12 x 35

Gamme de produits

SFS M (3000 PSI) Rouleau à souder SAE, avec 2 demi-brides, jeu de vis et joint torique

SFS U (3000 PSI) Rouleau à souder SAE, avec 2 demi-brides, jeu de vis et joint torique