

# G HJ HJOF

Corps

**HANSA FLEX**

## Caractéristiques

Raccord 1	Filetage extérieur UN/UNF
Étanchéité 1	Cône extérieur 74°
Raccord 2	filet extérieur ORFS
Étanchéité 2	à garniture plate avec joint torique
Construction	Corps
Conception	droit
Matériau	Acier
Traitement de surface	revêtement galvanisé

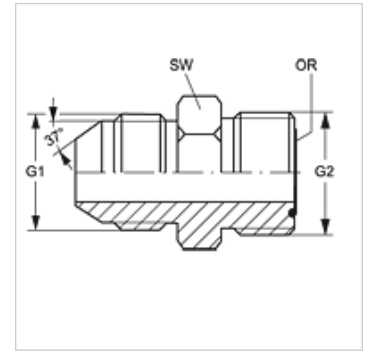

## Article

Désignation	G1	G2	SW (mm)	Joint torique
G HJ 04 HJOF	7/16" -20 UNF	9/16" -18 UNF	16	7,65 x 1,78
G HJ 05 HJOF 06	1/2" -20 UNF	11/16" -16 UN	19	9,25 x 1,78
G HJ 06 HJOF	9/16" -18 UNF	11/16" -16 UN	19	9,25 x 1,78
G HJ 08 HJOF	3/4" -16 UNF	13/16" -16 UN	22	12,42 x 1,78
G HJ 10 HJOF	7/8" -14 UNF	1" -14 UNS	27	15,60 x 1,78
G HJ 12 HJOF	1 1/16" -12 UN	1 3/16" -12 UN	32	18,77 x 1,78
G HJ 16 HJOF	1 5/16" -12 UN	1 7/16" -12 UN	38	23,52 x 1,78
G HJ 20 HJOF	1 5/8" -12 UN	1 11/16" -12 UN	45	29,87 x 1,78
G HJ 24 HJOF	1 7/8" -12 UN	2" -12 UN	54	37,82 x 1,78

SW = largeur de clé