

PHN 200

Bague de serrage pour tuyau à tressage

HANSA FLEX

Caractéristiques

Type de bague	Douille non creuse
conçu pour	1SN (HD 100) 2SN (HD 200) 2SC (KP 200)
Matériau	Acier
Traitement de surface	revêtement galvanisé

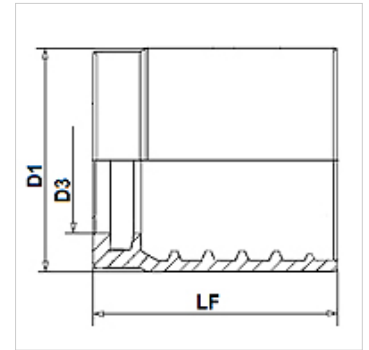

Remarque

L'affectation de la bague dépend du type de tuyau.

Article

Désignation	DN*	Dimension	Pouce	D1 (mm)	D3 (mm)	LF (mm)
PHN 204	5	3	3/16"	21,0	9,5	23,5
PHN 206	6	4	1/4"	23,0	11,4	30,0
PHN 208	8	5	5/16"	24,0	13,2	30,0
PHN 210	10	6	3/8"	26,0	14,5	31,0
PHN 213	12	8	1/2"	29,0	18,3	32,0
PHN 216	16	10	5/8"	33,0	21,6	36,0
PHN 220	19	12	3/4"	37,0	24,4	42,5
PHN 225	25	16	1"	46,0	31,0	51,0
PHN 232	31	20	1.1/4"	59,0	38,3	57,5
PHN 240	38	24	1.1/2"	67,0	44,0	60,5
PHN 250	51	32	2"	80,0	57,0	74,0

DN = diamètre nominal, dimension nominale