

PHT 300 VA

Bague de serrage pour tuyau à tressage textile

HANSA FLEX

Caractéristiques

Type de bague	Douille non creuse
conçu pour	3TE (TE 300)
Matériau	Acier inoxydable

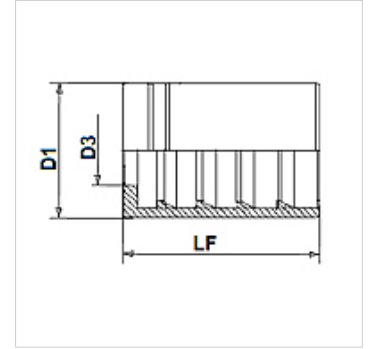
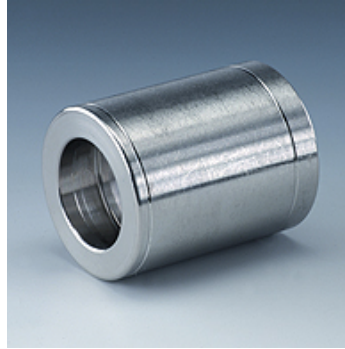

Remarque

L'affectation de la bague dépend du type de tuyau.

Article

Désignation	DN*	Dimension	Pouce	D1 (mm)	D3 (mm)	LF (mm)
PHT 340 VA	38	24	1.1/2"	60,0	45,1	70,0
PHT 350 VA	51	32	2"	76,0	57,4	80,0

DN = diamètre nominal, dimension nominale