

RKL STUETZRING

Bagne d'appui pour accouplement de conduite

HANSA FLEX

Caractéristiques

conçu pour Demi-accouplement mobile pour conduite

Matériau PVC

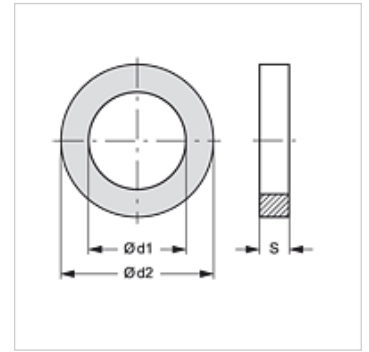

Article

Désignation	Gabarit	Ø d1 (mm)	Ø d2 (mm)	S (mm)
RKL STUETZRING 1	1	17,5	20,8	1,0
RKL STUETZRING 2	2	20,0	23,4	1,0
RKL STUETZRING 4	4	32,0	37,2	1,0

pièce de rechange pour les produits suivants

RKL HL / RKL HS Demi-accouplement mobile pour conduite