

SKM ORING AE

Joint torique pour SKM...AE

Caractéristiques

conçu pour Manchon d'accouplement à fiches SKM...AE

Matériau NBR

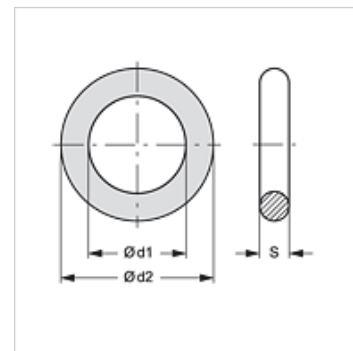

Article

Désignation	Ø d1 (mm)	Ø d2 (mm)	S (mm)
SKM ORING 3 AE	20,22	27,28	3,53

pièce de rechange pour les produits suivants

SKM IM AE Manchon d'accouplement à fiches

SKM IR AE Manchon d'accouplement à fiches

SKM IN AE Manchon d'accouplement à fiches