

# PN WAP

Mamelon à pression, WAP

**HANSA FLEX**

## Caractéristiques

**Domaine d'utilisation** pour tuyaux HF/HW 100 et HF/HW 200

**Raccord 1** Filetage femelle métrique

**Étanchéité 1** Cône extérieur avec joint torique

**conçu pour** Nettoyant haute pression WAP

**Matériau** Acier

**Traitement de surface** revêtement galvanisé

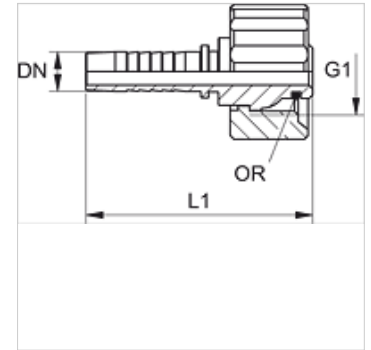

## Remarque

Sélectionner la bague correspondante en fonction du type de tuyau.

## Article

Désignation	DN	Dimension	Pouce	G1	Joint torique
PN 08 WAP	8	5	5/16"	M 21 x 1,5	10,0 x 2,0
PN 10 WAP	10	6	3/8"	M 21 x 1,5	10,0 x 2,0