

SIN BD

Mamelon à pression, RGN

HANSA FLEX

Caractéristiques

Raccord 1	Œillet annulaire pour boulon creux métrique
Raccord 2 + 3	Raccord de tuyau
Étanchéité 1	Étanchéité par bague en cuivre
Construction	Raccord de tuyau double
Abréviation	RGN
Norme	DIN 7642
Matériau	Acier
Traitement de surface	revêtement galvanisé

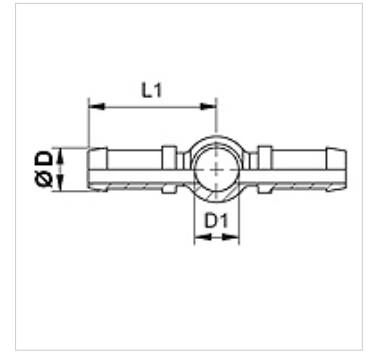

Remarque

Sélectionner la bague correspondante en fonction du type de tuyau.

Article

Désignation	DN	Dimension	Pouce	Ø D (mm)	D1 (mm)	pour boulon creux
SIN 03 BD 02	3	2	1/8"	5,0	8	M 8
SIN 04 BD	4	3	3/16"	6,0	10	M 10
SIN 06 BD	6	4	1/4"	8,0	12	M 12
SIN 08 BD	8	5	5/16"	10,0	14	M 14