

# SIN DES

Mamelon à pression, DES

**HANSA FLEX**

## Caractéristiques

**Raccord 1** filet int. métrique cylindrique

**conçu pour** Raccord rapide Diesel

**Matériau** Acier

**Traitement de surface** revêtement galvanisé

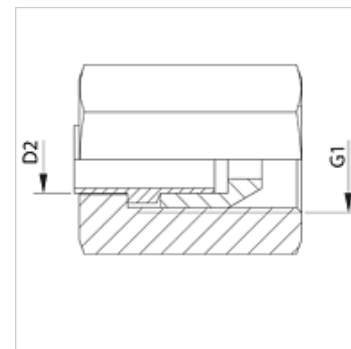
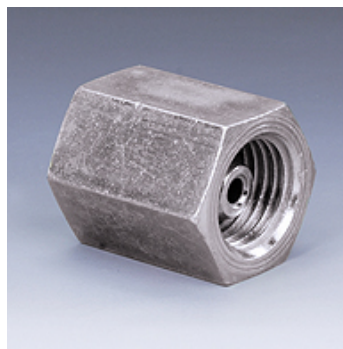

## Article

Désignation	G1	pour Ø ext. du tube en (mm)
-------------	----	-----------------------------

<b>SIN 12 DES</b>	M 12 x 1,5	6
-------------------	------------	---

<b>SIN 14 DES</b>	M 14 x 1,5	6
-------------------	------------	---