

BOE U

Bouchon de vidange d'huile avec vanne

HANSA FLEX

Caractéristiques

Raccord 1	Filetage extérieur UN/UNF
Étanchéité 1	Forme A
Raccord 2	filet ext. métrique cylindrique
Construction	Vanne de purge
Fourniture	avec bague en cuivre et couvercle
Température min.	-30 °C
Température max.	200 °C

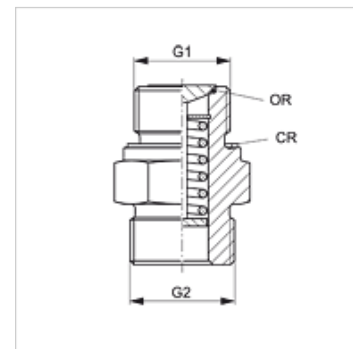

Remarque

Matériau de la rondelle d'étanchéité dans le couvercle de protection : NBR.

Matériau du joint sur siège de vanne : FPM (Viton).

Description

Le bouchon de vidange d'huile BOE est fermé en position de repos (étanchéité par joint torique). En desserrant le tuyau de vidange d'huile, la vanne s'ouvre afin que l'huile puisse s'écouler.

Article

Désignation	G1	G2	Matériau
BOE U 1/2-20	1/2" -20 UNF	M 22 x 1,5	Acier
BOE U 5/8-18	5/8" -18 UNF	M 22 x 1,5	Acier
BOE U 3/4-16	3/4" -16 UNF	M 26 x 1,5	Acier
BOE U 7/8-14	7/8" -14 UNF	M 26 x 1,5	Acier
BOE U 1-12	1" -12 UNF	M 26 x 1,5	Laiton
BOE U 1 1/8-12	1 1/8" -12 UNF	M 26 x 1,5	Laiton
BOE U 1 1/2-12	1 1/2" -12 UNF	M 26 x 1,5	Laiton
BOE U 1 1/16-12	1 1/16" -12 UN	M 26 x 1,5	Laiton

Accessoires

BOE ABLASS	Tuyau de vidange d'huile
BOE ABLASS 90	Tuyau de vidange d'huile

Pièces de rechange

BOE DICHTSCHEIBE	Rondelle d'étanchéité pour bouchon de vidange BOE
BOE KAPPE	Couvercle pour bouchons de vidange