

JG 15 WB / JG 22 WB

Coude 90° pour montage mural

HANSA FLEX

Caractéristiques

Domaine d'utilisation	Applications pneumatique, sous vide et alimentaire
Raccord 1	filet int. BSP cylindrique
Étanchéité 1	pour embout à collet avec formes A, B et le cas échéant forme E.
Raccord 2	manchon enfichable
Conception	Coude 90°
Construction	Raccord coudé avec plaque de raccord mural
Médiums	Air Fluides de process Gaz inertes comme N ₂ /CO ₂
Matériau	Laiton

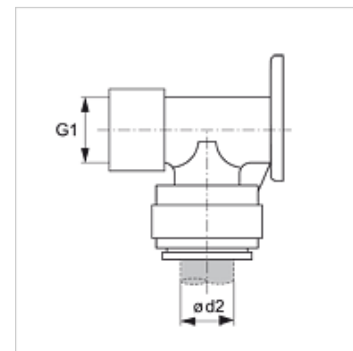

Article

Désignation	Ø d2 (mm)	G1
JG 15 WB	15	G 1/2" -14
JG 22 WB	22	G 3/4" -14

Accessoires

JG 18 S	Anneau d'étanchéité pour connecteur à fiches
JG 19 E	Couvercle de protection pour connecteur à fiches