

# SRS DP D

Plaque couvre-joint pour collier pour tube double

**HANSA FLEX**

## Caractéristiques

**Construction** pour colliers pour tube double

**Norme** DIN 3015-3

**Matériau** Acier

**Traitement de surface** revêtement galvanisé

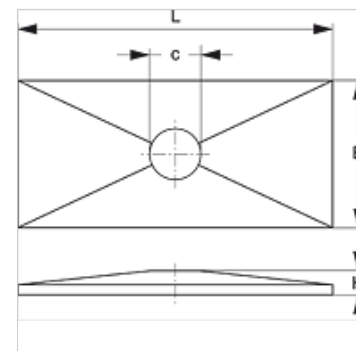

## Article

| Désignation | Taille de collier | B<br>(mm) | C<br>(mm) | H<br>(mm) | L<br>(mm) |
|-------------|-------------------|-----------|-----------|-----------|-----------|
| SRS DP 1 D  | 1                 | 30        | 6,8       | 6,5       | 34        |
| SRS DP 2 D  | 2                 | 30        | 9,0       | 6,5       | 51        |
| SRS DP 3 D  | 3                 | 30        | 8,6       | 6,5       | 64        |
| SRS DP 4 D  | 4                 | 30        | 8,6       | 6,5       | 78        |
| SRS DP 5 D  | 5                 | 30        | 8,5       | 6,5       | 102       |

## Gamme de produits

**SRS DP D V4** Plaque couvre-joint pour collier pour tube double, Acier inoxydable 1.4571

## accessoire pour les produits suivants

**B** Assemblage du groupe B