

SRS SI V4

Tôle de sécurité pour collier pour tube double

HANSA FLEX

Caractéristiques

Construction pour colliers pour tube double

Norme DIN 3015-3

Matériau Acier inoxydable 1.4571

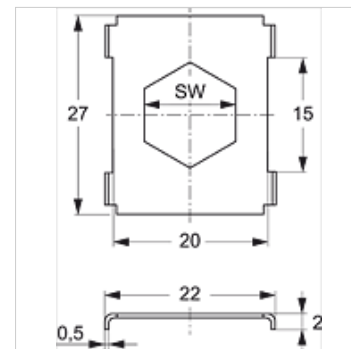
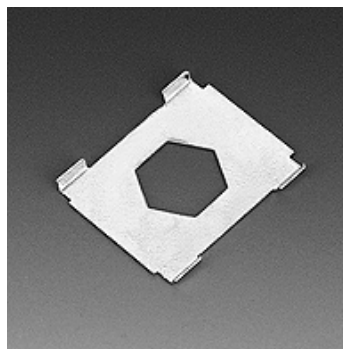

Article

Désignation	Taille de collier	SW (mm)
SRS SI 1 D V4	1	11
SRS SI 2 D V4	2 - 5	12

Gamme de produits

SRS SI Tôle de sécurité pour collier pour tube double, Acier