

# SRS SP 30-100

Plaque à souder pour collier pour 1 tube

**HANSA FLEX**

## Caractéristiques

**Construction** pour colliers pour 1 tube

**Série** lourde

**Norme** DIN 3015-2

**Matériau** Acier

**Traitement de surface** phosphaté

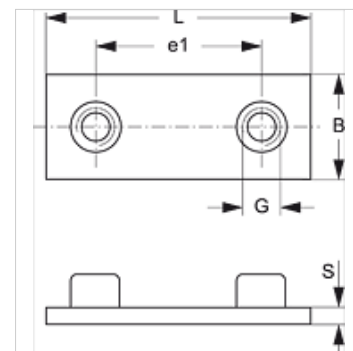

## Article

Désignation	Taille de collier	B (mm)	e1 (mm)	G	L (mm)	S (mm)
SRS SP 30	1	30	33	M 10	73	8
SRS SP 40	2	30	45	M 10	84	8
SRS SP 50	3	30	60	M 10	100	8
SRS SP 60	4	45	90	M 12	140	10
SRS SP 70	5	60	122	M 16	180	10
SRS SP 80	6	80	168	M 20	225	15
SRS SP 90	7	90	205	M 24	270	15
SRS SP 100	8	120	265	M 30	340	25

## Gamme de produits

**SRS SP 30-100 V4** Plaque à souder pour collier pour 1 tube, Acier inoxydable 1.4571

**SRS SP 30-100 VZ** Plaque à souder pour collier pour 1 tube, revêtement galvanisé

## accessoire pour les produits suivants

**C** Assemblage du groupe C