

HK JPQ3

Clapet antiretour avec étranglement

HANSA FLEX

Caractéristiques

Fabrication	Vanne en plaque sandwich
Pression de service	max. 350 bar
Débit volumétrique	max. 250 l/min
Raccord	ISO/Cetop 08 NG25

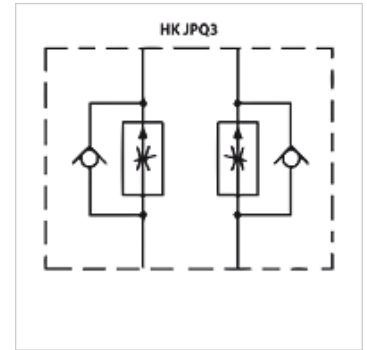

Remarque

Ces clapets doivent être ajustés en fonction de l'utilisation prévue

Description

Vanne en plaque sandwich pour composition d'interconnexions avec vannes superposées ISO/Cetop 08 NG25

Informations relatives à la commande

Autres vannes en plaque sandwich sur demande

Article

Désignation	actif sur canal	Fabrication	Hauteur de plaque (mm)	Poids (kg)
HK JPQ 312	A + B	Régulation de sortie	80	10,7
HK JPQ 313	A	Régulation de sortie	80	10,7
HK JPQ 314	B	Régulation de sortie	80	10,7
HK JPQ 322	A + B	Régulation d'entrée	80	10,7
HK JPQ 323	A	Régulation d'entrée	80	10,7
HK JPQ 324	B	Régulation d'entrée	80	10,7