

Caractéristiques

Fabrication	Vanne en plaque sandwich À préilotage
Pression de service	max. 350 bar
Débit volumétrique	max. 100 l/min
Raccord	ISO/Cetop 05 NG10

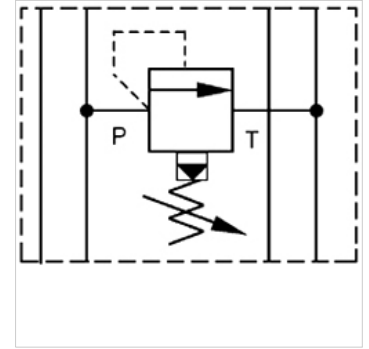

Remarque

Ces clapets doivent être ajustés en fonction de l'utilisation prévue.

Description

Vanne en plaque sandwich pour composition d'interconnexions avec vannes superposées ISO/Cetop 05 NG10

Informations relatives à la commande

Autres vannes en plaque sandwich sur demande

Article

Désignation	actif sur canal	Plage de réglage de la pression min. (bar)	Plage de réglage de la pression max. (bar)	Hauteur de plaque (mm)	Poids (kg)
HK KM 011 100	P	5	100	50	2,8
HK KM 011 210	P	5	210	50	2,8
HK KM 011 350	P	5	350	50	2,8
HK KM 012 100	A + B	5	100	50	2,8
HK KM 012 210	A + B	5	210	50	2,8
HK KM 012 350	A + B	5	350	50	2,8
HK KM 013 100	A	5	100	50	2,8
HK KM 013 210	A	5	210	50	2,8
HK KM 013 350	A	5	350	50	2,8
HK KM 014 100	B	5	100	50	2,8
HK KM 014 210	B	5	210	50	2,8
HK KM 014 350	B	5	350	50	2,8