

# HK KQ 01/02

Clapet antiretour avec étranglement

**HANSA FLEX**

## Caractéristiques

Fabrication	Vanne en plaque sandwich
Pression de service	max. 350 bar
Débit volumétrique	max. 100 l/min
Raccord	ISO/Cetop 05 NG10

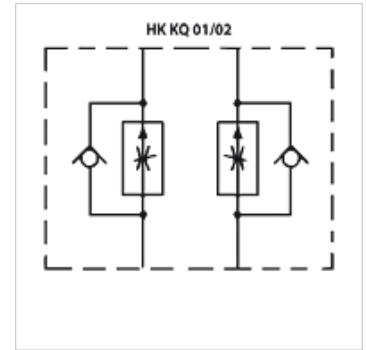
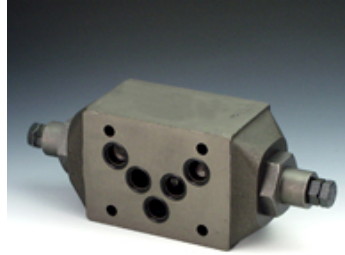

## Remarque

Ces clapets doivent être ajustés en fonction de l'utilisation prévue.

## Description

Vanne en plaque sandwich pour composition d'interconnexions avec vannes superposées ISO/Cetop 05 NG10

## Informations relatives à la commande

Autres vannes en plaque sandwich sur demande

## Article

Désignation	actif sur canal	Fabrication	Hauteur de plaque (mm)	Poids (kg)
HK KQ 012	A + B	Régulation de sortie	50	2,8
HK KQ 013	A	Régulation de sortie	50	2,8
HK KQ 014	B	Régulation de sortie	50	2,8
HK KQ 022	A + B	Régulation d'entrée	50	2,8
HK KQ 023	A	Régulation d'entrée	50	2,8
HK KQ 024	B	Régulation d'entrée	50	2,8