

HK ZDV 01

Limiteur de pression

Caractéristiques

Fabrication	Vanne en plaque sandwich À préilotage
Pression de service	max. 350 bar
Débit volumétrique	max. 80 l/min
Raccord	ISO/Cetop 03 NG6

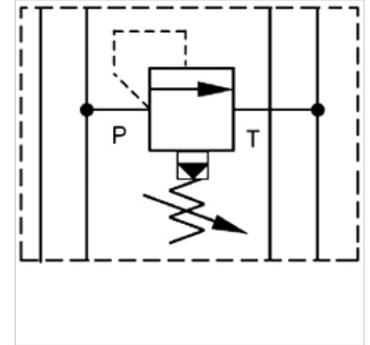

Remarque

Ces clapets doivent être ajustés en fonction de l'utilisation prévue.

Description

Vanne en plaque sandwich pour composition d'interconnexions avec vannes superposées ISO/Cetop 03 NG6

Informations relatives à la commande

Autres vannes en plaque sandwich sur demande

Article

Désignation	actif sur canal	Plage de réglage de la pression min. (bar)	Plage de réglage de la pression max. (bar)	Hauteur de plaque (mm)	Poids (kg)
HK ZDV P01 1 S0 D1	P	7	70	40	1,4
HK ZDV P01 5 S0 D1	P	7	350	40	1,4
HK ZDV AB01 1 S0 D1	A + B	7	70	49	1,4
HK ZDV AB01 5 S0 D1	A + B	7	315	49	1,4
HK ZDV A01 1 S0 D1	A	7	70	40	1,4
HK ZDV A01 5 S0 D1	A	7	350	40	1,4
HK ZDV B01 1 S0 D1	B	7	70	40	1,4
HK ZDV B01 5 S0 D1	B	7	350	40	1,4