

# HK ZP 16 DB

Limiteur de pression

## Caractéristiques

Fabrication	Vanne en plaque sandwich À préilotage
Pression de service	max. 350 bar
Débit volumétrique	max. 230 l/min
Raccord	ISO/Cetop 07 NG16

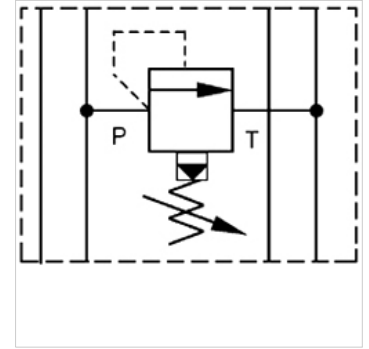

## Remarque

Ces clapets doivent être ajustés en fonction de l'utilisation prévue.

## Description

Vanne en plaque sandwich pour composition d'interconnexions avec vannes superposées ISO/Cetop 07 NG16

## Informations relatives à la commande

Autres vannes en plaque sandwich sur demande

## Article

Désignation	actif sur canal	Plage de réglage de la pression min. (bar)	Plage de réglage de la pression max. (bar)	Hauteur de plaque (mm)	Poids (kg)
HK ZP 16 DB 12 P 15	P	7	105	40	3,4
HK ZP 16 DB 12 P 50	P	35	350	40	3,4
HK ZP 16 DB 12 A 15	A	7	105	40	3,4
HK ZP 16 DB 12 A 50	A	35	350	40	3,4