

HK ZP 25 DB

Limiteur de pression

Caractéristiques

Fabrication	Vanne en plaque sandwich À préilotage
Pression de service	max. 350 bar
Débit volumétrique	max. 230 l/min
Raccord	ISO/Cetop 08 NG25

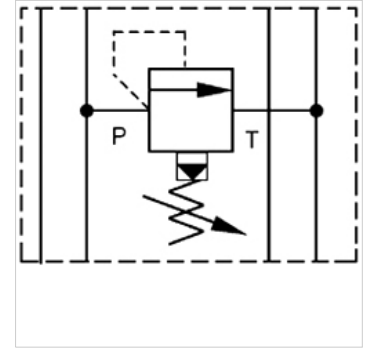

Remarque

Ces clapets doivent être ajustés en fonction de l'utilisation prévue

Description

Vanne en plaque sandwich pour composition d'interconnexions avec vannes superposées ISO/Cetop 08 NG25

Informations relatives à la commande

Autres vannes en plaque sandwich sur demande

Article

Désignation	actif sur canal	Plage de réglage de la pression min. (bar)	Plage de réglage de la pression max. (bar)	Hauteur de plaque (mm)	Poids (kg)
HK ZP 25 DB 12 P 15	P	7	105	50	11,5
HK ZP 25 DB 12 P 50	P	35	350	50	11,5
HK ZP 25 DB 12 A 15	A	7	105	50	11,5
HK ZP 25 DB 12 A 50	A	35	350	50	11,5