

# HK ZRV 02 / ZRE 02

Clapet antiretour

**HANSA FLEX**

## Caractéristiques

Fabrication	Vanne en plaque sandwich
Pression de service	max. 315 bar
Raccord	ISO/Cetop 05 NG10

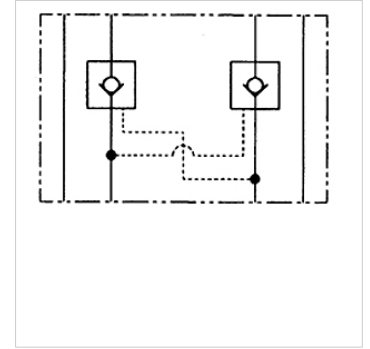

## Remarque

Ces clapets doivent être ajustés en fonction de l'utilisation prévue.

## Description

Vanne en plaque sandwich pour composition d'interconnexions avec vannes superposées ISO/Cetop 05 NG10

## Informations relatives à la commande

Autres vannes en plaque sandwich sur demande

## Article

Désignation	actif sur canal	Débit volumique max. (L/min)	Fabrication	Hauteur de plaque (mm)	Poids (kg)
HK ZRV P02	P	100,0	à pilotage direct	36	2,8
HK ZRE AB02 E1	A + B	120,0	déverrouillable, rapport de commande 1: 6	50	2,8
HK ZRE A02 E1	A	120,0	déverrouillable, rapport de commande 1: 6	50	2,8
HK ZRE B02 E1	B	120,0	déverrouillable, rapport de commande 1: 6	50	2,8