

Caractéristiques

Pression de service	jusqu'à 420 bar (6000 PSI)
Couleur	jaune + noir
Température min.	-35 °C
Température max.	110 °C
Médiums	Huiles minérales
Montage	sur brides SAE 3000 et 6000 PSI
Matériau	1) Polyuréthane 57 Shore A 2) Polyuréthane 95 Shore A

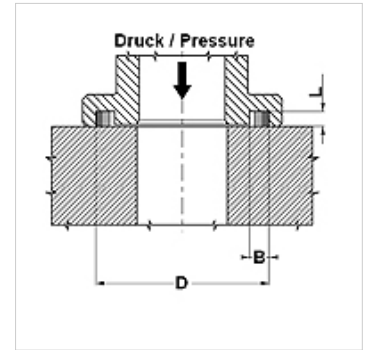
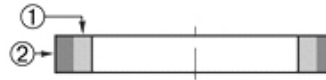

Description

Bonne résistance à l'extrusion.
Longue durée de vie.
Facilité de montage grâce à l'adhérence du joint et de la bride.

Article

Désignation	Taille de la bride	D (mm)	e (mm)	B (mm)
SFS - 08	1/2"	25,4	2,85	4,2
SFS - 12	3/4"	31,8	2,85	4,2
SFS - 16	1"	39,7	2,85	4,2
SFS - 20	1.1/4"	44,5	2,85	4,2
SFS - 24	1.1/2"	53,8	2,85	4,2
SFS - 32	2"	63,4	2,85	4,2
SFS - 40	2.1/2"	76,2	2,85	4,2
SFS - 48	3"	91,9	2,85	4,2