

Caractéristiques

Construction	Joint de piston
Pression de service	jusqu'à 500 bar
Vitesse de glissement max.	0,5 m/s
Température min.	-30 °C
Température max.	110 °C
Médiums	Huiles minérales Émulsions aqueuses
Montage	sur pistons d'une seule pièce
Matériau	(2) Joint : NBR armé (3) Bague arrière : Résine acétal
Application	Hydraulique

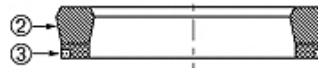

Toleranz / Tolerance							
D	d	L	R	P	G	Q	E
H11	±0,08	±0,2	±0,05	±0,1	±0,1	±0,08	±0,1

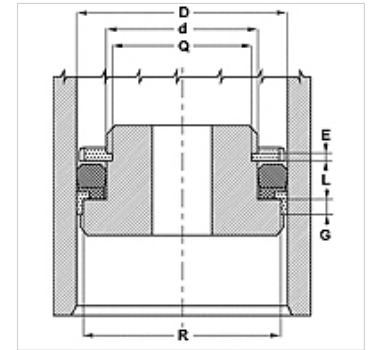

Description

Faible encombrement.
Forte résistance à l'extrusion.

Informations relatives à la commande

Consultez-nous en cas de conditions d'utilisation particulières (fluide, température, pression, etc.).
Autre matériau disponible : FPM.

Article

Désignation	D (mm)	d (mm)	L (mm)
B 157 102-NEO	40,00	26,0	9,4
B 314 236-NEO	80,00	60,0	14,5
B 354 275-NEO	90,00	70,0	14,5
B 393 314-NEO	100,00	80,0	14,5