

# DBM NEO

Jeu de joints d'étanchéité pour pistons d'une seule pièce DBM-NEO

**HANSA FLEX**

## Caractéristiques

<b>Pression de service</b>	jusqu'à 300 bar
<b>Vitesse de glissement max.</b>	0,5 m/s
<b>Température min.</b>	-30 °C
<b>Température max.</b>	110 °C
<b>Médiums</b>	Huiles minérales Émulsions aqueuses
<b>Montage</b>	sur pistons en une ou plusieurs pièces
<b>Matériau</b>	(1) Joint : NBR (3) Bague d'appui : Polyester (4) Bague arrière : Résine acétal
<b>Application</b>	Hydraulique

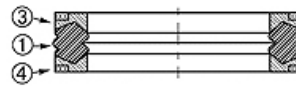

Toleranz / Tolerance					
D	d	L	G	M	P
H11	+0,12 0	+0,20 0	+0,10 0	± 0,05	± 0,15

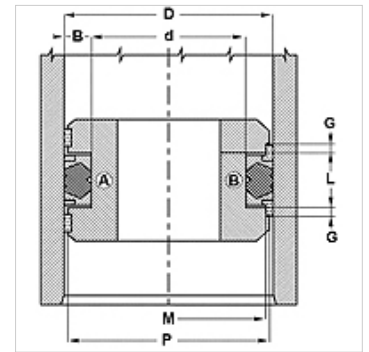

## Description

Très bonne fonction d'étanchéité à basse pression.  
Montage facile.  
Solution simple.

## Informations relatives à la commande

Autre matériau disponible

## Article

Désignation	D (mm)	d (mm)	L (mm)
DBM 157 118-NEO	40	30	16,4
DBM 236 173-NEO	60	44	18,4
DBM 314 236-NEO	80	60	22,4