

DDIM P

Joint de tige, DDIM-P

HANSA FLEX

Caractéristiques

Construction	Joint à lèvres pour tige
Pression de service	jusqu'à 16 bar
Vitesse de glissement max.	1,0 m/s
Température min.	-30 °C
Température max.	80 °C
Médiums	Air
Montage	en rainures fermées A en rainures ouvertes B
Matériau	90° Shore A PUR
Application	Hydraulique + pneumatique

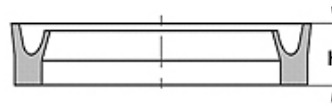

Toleranz / Tolerance		
d	D	L
H8 / f7	H9	+0,5 0

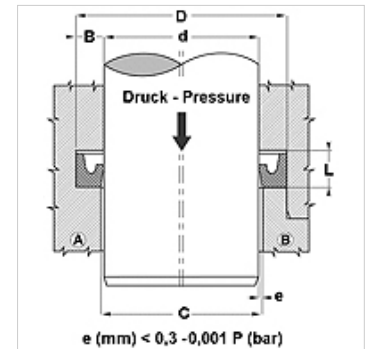

Description

Joint à faible frottement.
Solution simple.

Informations relatives à la commande

Autres dimensions sur demande

Article

Désignation	D (mm)	d (mm)	L (mm)	H (mm)
DDIM 05 09-P	9	5	3,0	2,5
DDIM 06 12-P	12	6	4,5	4,0
DDIM 08 14-P	14	8	4,5	4,0
DDIM 10 16-P	16	10	5,0	4,5
DDIM 30 38-P	38	30	6,0	5,5
DDIM 50 60-P	60	50	7,5	7,0

Gamme de produits

DDIM Joint de tige, DDIM, 90° Shore A NBR