

Caractéristiques

Construction	Joint défecteur pour piston
Vitesse de glissement max.	0,5 m/s
Température min.	-30 °C
Température max.	80 °C
Médiums	Huiles minérales
Montage	sur pistons d'une seule pièce
Matériau	PUR

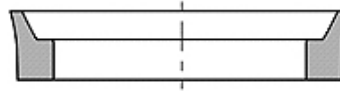

Toleranz / Tolerance			
D	d	E	P
H11	+0,10 0	+0,25 0	± 0,10

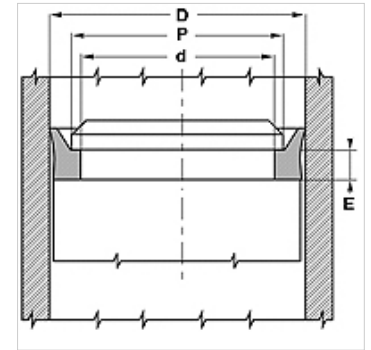

Description

Montage facile.
Solution simple.
Forte résistance à l'abrasion.

Informations relatives à la commande

Nous sommes en mesure de fabriquer rapidement des défecteurs de diamètre 20 à 510 mm.

Article

Désignation	d (mm)	D (mm)	E (mm)	P (mm)
PPW 040	31,4	40	5,3	37
PPW 050	41,4	50	5,3	47
PPW 060	51,4	60	5,3	57
PPW 063	54,4	63	5,3	60
PPW 075	66,4	75	5,3	72
PPW 080	71,4	80	5,3	77
PPW 090	81,4	90	5,3	87
PPW 095	86,4	95	5,3	92
PPW 100	91,4	100	5,3	97
PPW 110	101,4	110	5,3	107
PPW 115	106,4	115	5,3	112
PPW 125	116,4	125	5,3	122
PPW 140	131,4	140	5,3	137