

## Caractéristiques

Fabrication	Vanne en plaque sandwich
Pression de service	max. 350 bar
Débit volumétrique	max. 100 l/min
Raccord	ISO/Cetop 05 NG10

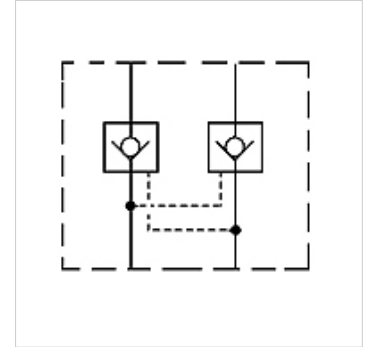
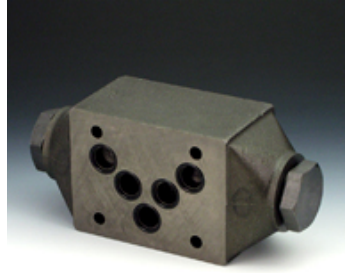

## Description

Vanne en plaque sandwich pour composition d'interconnexions avec vannes superposées ISO/Cetop 05 NG10

## Informations relatives à la commande

Autres vannes en plaque sandwich sur demande

## Article

Désignation	actif sur canal	Fabrication	Hauteur de plaque (mm)	Poids (kg)
HK KR 011	P	à pilotage direct	50	2,8
HK KR 012	A + B	déverrouillable, rapport de commande 1: 3,3	50	2,8
HK KR 013	A	déverrouillable, rapport de commande 1: 3,3	50	2,8
HK KR 014	B	déverrouillable, rapport de commande 1: 3,3	50	2,8