

Caractéristiques

Matériau Perbunan 55° Shore A

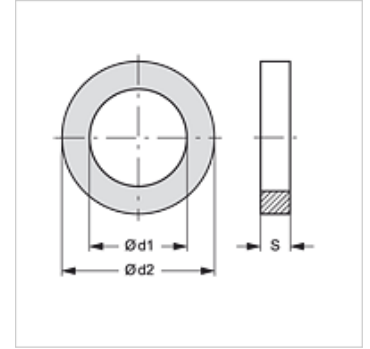
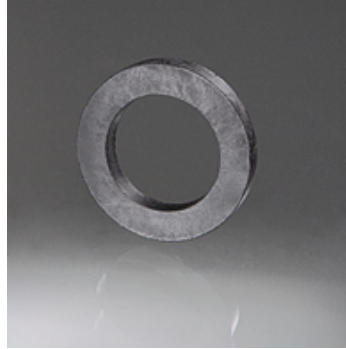

Article

Désignation	Dimension du type	Ø d1 (mm)	Ø d2 (mm)	S (mm)
MDR 25	25	24,5	36,0	6,0
MDR -X25	X25	28,5	43,5	6,0
MDR 35	35	36,5	53,5	6,0
MDR 42	42	41,0	55,0	6,5
MDR 50	50	51,0	67,0	6,0
MDR 65	65	61,0	76,0	6,3

pièce de rechange pour les produits suivants

MM AG	Accouplement pour mortier, partie femelle AGR
MM IG	Accouplement pour mortier, partie femelle IGR
MM TUELLE	Accouplement pour mortier, partie femelle avec embout de tuyau
MM V	Accouplement pour mortier, réduction partie femelle-partie mâle