

AC OR AOL

Joint torique pour climatisation DKOL

HANSA FLEX

Caractéristiques

Température min. -40 °C

Température max. 125 °C

Matériau NBR

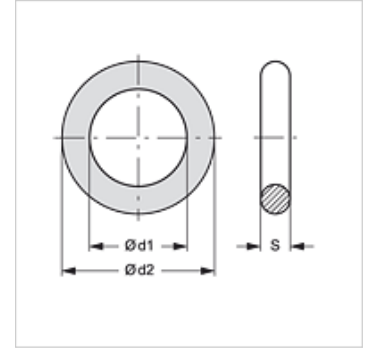

Article

| Désignation | pour tuyau DN | Ø d1 (mm) | Ø d2 (mm) | S (mm) |
|--------------|---------------|--------------|--------------|-----------|
| AC OR AOL 20 | 19 | 20 | 24 | 2,0 |
| AC OR AOL 25 | 25 | 26 | 30 | 2,0 |
| AC OR AOL 32 | 31 | 32 | 37 | 2,5 |