

HK OEW BAK

Bac à huile pour réservoir en aluminium type BAK

HANSA FLEX

Caractéristiques

Fabrication	Avec traverse intérieure pour montage du réservoir sans pieds
Traitement de surface	poudre époxy RAL 9006, gris aluminium
Matériau	Acier

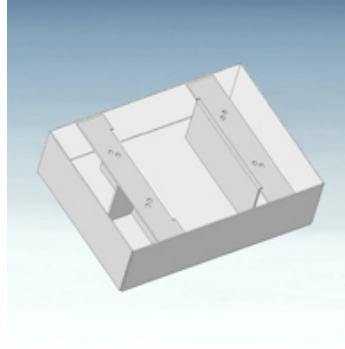

Description

Capacité de recueillement = volume utile du réservoir

Version with special type plate and acceptance pursuant to §19 WHG (German Water Resources Act) available at additional charge on request

Article

Désignation	B (mm)	B1 (mm)	H (mm)	L (mm)	L1 (mm)	Poids (kg)
HK OEW BAK RA30	400	176	160	550	326	20,1
HK OEW BAK RA44	500	241	160	600	341	26,2
HK OEW BAK RA70	580	283	160	730	423	30,6
HK OEW BAK RA130	770	397	210	920	577	59,0

accessoire pour les produits suivants

HK BAK RA	Réservoir hydraulique BAKRA
-----------	-----------------------------