

Caractéristiques

Construction	Segment de piston
Pression de service	jusqu'à 80 bar
Vitesse de glissement max.	0,5 m/s
Fabrication	Pouce
Température min.	-30 °C
Température max.	100 °C
Médiums	Huiles minérales Mélange air-eau
Montage	sur pistons d'une seule pièce A sur pistons en plusieurs pièces B
Matériau	75° Shore A NBR
Application	Hydraulique + pneumatique

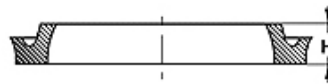

Toleranz / Tolerance		
D	d	L
H9 / e8	h9	+0,50 0

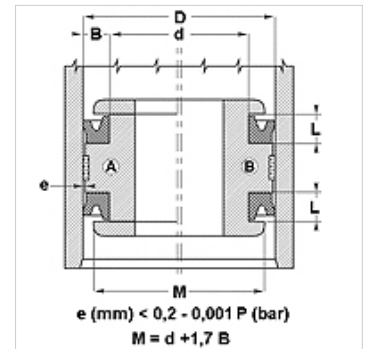

Remarque

Dimensions, see under chapter Hydraulics / Piston seals

Description

Joint à faible frottement.

Solution simple.

Informations relatives à la commande

Nous sommes en mesure de fabriquer rapidement des joints de diamètre 20 à 510 mm.

Article

Désignation	D (mm)	d (mm)	L (mm)	H (mm)
DDE 50	13,00	6,70	6,30	4,76