

DDEM P

Piston seal, DDEM-P

HANSA FLEX

Caractéristiques

Construction	Segment de piston
Pression de service	jusqu'à 16 bar
Vitesse de glissement max.	1,0 m/s
Fabrication	Métrique
Température min.	-30 °C
Température max.	80 °C
Médiums	Air
Montage	sur pistons d'une seule pièce A sur pistons en plusieurs pièces B
Matériau	90° Shore A PUR
Application	Hydraulique + pneumatique

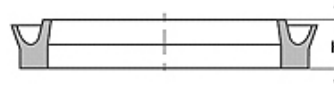

Toleranz / Tolerance		
D	d	L
H9 / e8	h9	+0,50 0

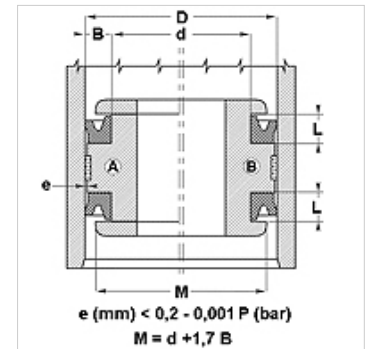

$e \text{ (mm)} < 0,2 - 0,001 P \text{ (bar)}$
 $M = d + 1,7 B$

Remarque

Dimensions, see under chapter Hydraulics / Piston seals

Description

Joint à faible frottement.
Solution simple.

Informations relatives à la commande

Nous sommes en mesure de fabriquer rapidement des joints de diamètre 20 à 510 mm.

Article

Désignation	D (mm)	d (mm)	L (mm)
DDEM 20 14-P	20	14	4,5