

SW 45 HJOF

Nastavak pregradnog vijčanog spoja, kut 45°

HANSA FLEX

Karakteristike

Priključak 1	ORFS vanjski navoji
Oblik brtve 1	brtvljenje površina s O-prstenom
Priključak 2	ORFS vanjski navoji
Oblik brtve 2	brtvljenje površina s O-prstenom
Izvedba	Nastavak pregradnog vijčanog spoja
Oblik izrade	Kutevi 45°
Materijal	Čelik
Površinska zaštita	galvanski premaz

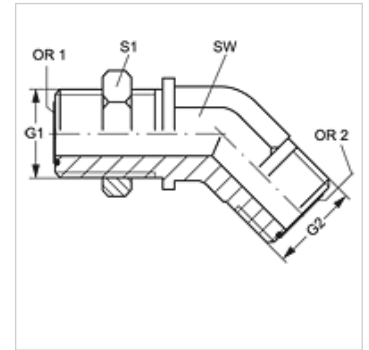

Artikli

Naziv	G1 + G2	SW (mm)	S1	OR1 + OR2
SW 45 HJOF 04	9/16" - 18 UNF	14	22	7,66 x 1,78
SW 45 HJOF 06	11/16" - 16 UN	19	27	9,25 x 1,78
SW 45 HJOF 08	13/16" - 16 UN	19	30	12,42 x 1,78
SW 45 HJOF 10	1" - 14 UNS	27	32	15,60 x 1,78
SW 45 HJOF 12	1,3/16" - 12 UN	30	38	18,77 x 1,78
SW 45 HJOF 16	1,7/16" - 12 UN	37	46	23,52 x 1,78
SW 45 HJOF 20	1.11/16" - 12 UN	41	51	29,87 x 1,78
SW 45 HJOF 24	2" - 12 UN	48	60	37,82 x 1,78

SW, S1, S2 = širina klučca