

### Karakteristike

<b>Priključak 1</b>	metrički vanjski navoji, cilindrični
<b>Oblik brtve 1</b>	Profil A
<b>Priključak 2</b>	metrički vanjski navoji, cilindrični
<b>Oblik brtve 2</b>	24° unutarnji konus
<b>Izvedba</b>	Uvrtni pregradni vijčani spoj za zavarivanje
<b>Oblik izrade</b>	ravno
<b>Norma</b>	DIN 2353 ISO 8434-1
<b>Opseg isporuke</b>	Nastavak (bez pretorne matice i nareznog prstena)
<b>Materijal</b>	Čelik
<b>Površinska zaštita</b>	galvanski premaz

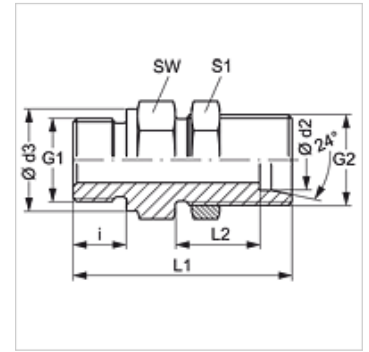

### Napomena

Upute za montažu, ugradnju, tlačno opterećenje i dopuštene radne temperature pronaći ćete u tehničkim informacijama za vijčane spojeve cijevi.

### Artikli

Naziv	Serija	Radni tlak bari	$\varnothing d2$ (mm)	G1	G2	$\varnothing d3$ (mm)	i (mm)	L1 (mm)	SW (mm)	S1
<b>XSVM NW 13 HS</b>	S	PN 400	16	M 22 x 1,5	M 24 x 1,5	27	14	68,0	32	32
<b>XSVM NW 16 HS 22</b>	S	PN 400	20	M 22 x 1,5	M 30 x 2	27	14	70,0	41	41
<b>XSVM NW 16 HS 26</b>	S	PN 400	20	M 26 x 1,5	M 30 x 2	31	16	72,0	41	41
<b>XSVM NW 20 HS 26</b>	S	PN 400	25	M 26 x 1,5	M 36 x 2	31	16	75,0	41	46
<b>XSVM NW 20 HS 30-1.5</b>	S	PN 400	25	M 30 x 1,5	M 36 x 2	36	16	75,0	41	46
<b>XSVM NW 25 HS 30-1.5</b>	S	PN 400	30	M 30 x 1,5	M 42 x 2	36	16	79,0	50	50
<b>XSVM NW 25 HS 38-1.5</b>	S	PN 400	30	M 38 x 1,5	M 42 x 2	44	16	79,0	50	50
<b>XSVM NW 25 HS 45-1.5</b>	S	PN 400	30	M 45 x 1,5	M 42 x 2	52	16	79,0	55	50
<b>XSVM NW 32 HS 38-1.5</b>	S	PN 315	38	M 38 x 1,5	M 52 x 2	44	16	81,5	60	65
<b>XSVM NW 32 HS 45-1.5</b>	S	PN 315	38	M 45 x 1,5	M 52 x 2	52	16	81,5	60	65

Serija: LL = veoma lagan L = lagan S = težak - PN = nazivni tlak PB = maks. radni tlak -  $\varnothing d2$  = vanjski promjer cijevi