

# W45 AN IN

Navrtni nastavak, kut 45°

## Karakteristike

Priključak 1	NPT navoji matice (NPSM)
Oblik brtve 1	60° unutarnji konus
Priključak 2	NPT unutarnji navoj
Oblik brtve 2	brtvljenje navoja
Izvedba	Navrtni nastavci
Oblik izrade	Kutevi 45°
Materijal	Čelik
Površinska zaštita	galvanski premaz

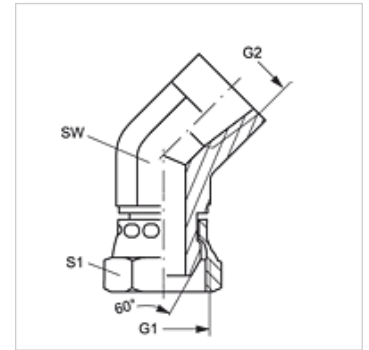

## Artikli

Naziv	G1 + G2	SW (mm)	S1
W45 AN 16 IN	1" -11,5 NPT	41	38

SW, S1, S2 = širina ključa