

W45 HN HJ VA

Uvrtni nastavak, kut 45°

HANSA FLEX

Karakteristike

Priključak 1	NPT vanjski navoji
Oblik brtve 1	brtvljenje navoja
Priključak 2	UN/UNF vanjski navoji
Oblik brtve 2	74° vanjski konus
Izvedba	Uvrtni nastavci
Oblik izrade	Kutevi 45°
Materijal	Oplemenjeni čelik

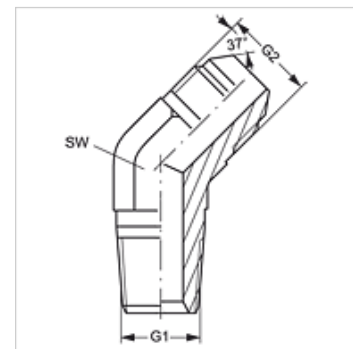

Artikli

Naziv	G1	G2	SW (mm)
W45 HN 02 HJ 04 VA	1/8" -27 NPT	7/16" -20 UNF	11
W45 HN 04 HJ VA	1/4" - 18 NPT	7/16" -20 UNF	14
W45 HN 04 HJ 06 VA	1/4" - 18 NPT	9/16" - 18 UNF	14
W45 HN 06 HJ VA	3/8" - 18 NPT	9/16" - 18 UNF	19
W45 HN 06 HJ 08 VA	3/8" - 18 NPT	3/4" - 16 UNF	19
W45 HN 08 HJ VA	1/2" - 14 NPT	3/4" - 16 UNF	22
W45 HN 12 HJ VA	3/4" - 14 NPT	1.1/16" -12 UN	27
W45 HN 16 HJ VA	1" -11,5 NPT	1,5/16" -12 UN	33

SW = širina ključa

Varijante proizvoda

W45 HN HJ Uvrtni nastavak, kut 45°, Čelik