

W45 HN IN

Uvrtni nastavak, kut 45°

HANSA FLEX

Karakteristike

Priključak 1 NPT vanjski navoji

Oblik brtve 1 brtvljenje navoja

Priključak 2 NPT unutarnji navoj

Oblik brtve 2 brtvljenje navoja

Izvedba Uvrtni nastavci

Oblik izrade Kutevi 45°

Materijal Čelik

Površinska zaštita galvanski premaz

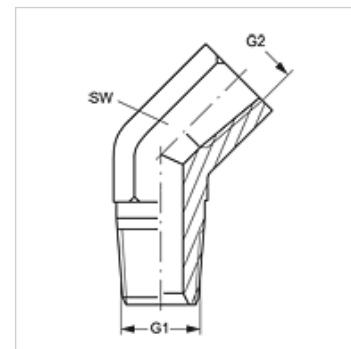

Artikli

Naziv	G1 + G2	SW (mm)
W45 HN 02 IN	1/8" -27 NPT	14
W45 HN 04 IN	1/4" - 18 NPT	19
W45 HN 06 IN	3/8" - 18 NPT	22
W45 HN 08 IN	1/2" - 14 NPT	27
W45 HN 12 IN	3/4" - 14 NPT	33
W45 HN 16 IN	1" -11,5 NPT	41
W45 HN 20 IN	1,1/4" - 11,5 NPT	48
W45 HN 24 IN	1,1/2" - 11,5 NPT	64

SW = širina ključa

Varijante proizvoda

W45 HN IN VA Uvrtni nastavak, kut 45°, Oplemenjeni čelik